



裕橙企業股份有限公司
ZITD ENTERPRISE CO., LTD.

內容

01 企業組織架構

02 營業與服務項目

03 專業能力與技術

04 工程實績



01

企業組織架構

企業簡介

發展歷史

組織架構

專案流程



01 企業組織架構

企業簡介

發展歷史

組織架構

專案流程



總公司 桃園市桃園區大興西路一段268號5樓
分公司 美國加州、澳洲分公司設立中
楊梅工廠 桃園市楊梅區楊湖路一段676巷33弄7號



創辦人兼董事長 廖翊呈
員工人數 10人 (台灣總公司)
公司資本額 8,000,000元



01 企業組織架構

企業簡介

發展歷史

組織架構

專案流程

『 凝聚創新、卓越科技、服務品質 』



ZITD
DESIGN



裕橙企業股份有限公司
ZITD ENTERPRISE CO., LTD.

2020

2023



01 企業組織架構

企業簡介

發展歷史

組織架構

專案流程



創立初衷

創辦人兼董事長從小就在傳統工廠，從鈹金、結構、系統、冷鏈做起



學術進修

就讀國外RMIT皇家理工學院，針對工業設計與機構設計進行專研，並在工作之餘，繼續進修比利時列日大學EMBA碩士學位



研發歷程

與仁寶電腦、GOOGLE等最高端科技業，共同開發科技產品製作與設計，並榮獲德國IF大獎



持續創新

在回到臺灣後，於厚騰實業股份有限公司擔任管理部協理以及帶領創新研發部，協助公司研發不同的新產品



01 企業組織架構

企業簡介

發展歷史

組織架構

專案流程



研發熱忱

創辦人認為，身為一個充滿熱忱的研發設計人，必須不斷精進以及研讀各種不同的材料應用，並深深覺得研發是一個沒有局限的框架

同時希望更多人才加入研發設計以及現代科技這個領域，便毅然決然的離開高薪工作自行創業



成立裕橙企業

在2020年設立了裕橙企業股份有限公司，
專精在研發：

冷鏈
供應鏈

設計
電路

科技
整合

自動化

結構

機構

系統

等

同時提供：

整合配套規劃

整合
行銷



期許說明有客製化需求的客戶
打造符合自身的設備



01 企業組織架構

企業簡介

發展歷史

組織架構

專案流程



01 企業組織架構

企業簡介

發展歷史

組織架構

專案流程

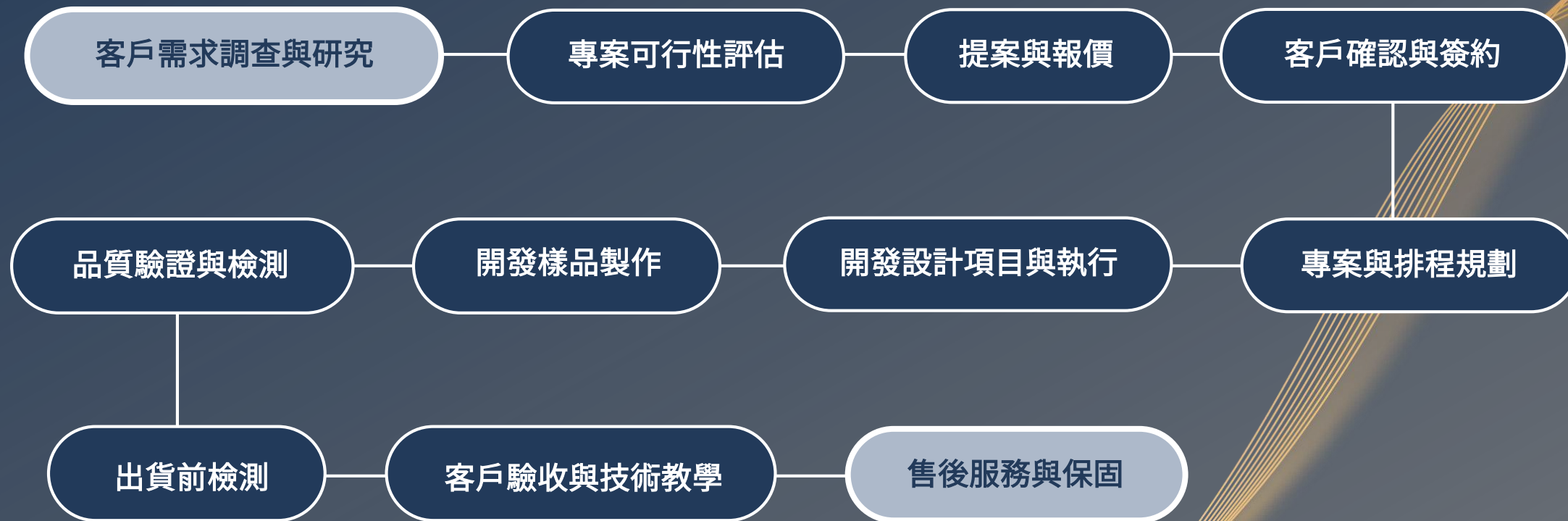

從開案後，便會有一系列案件評估表，
如SOP流程表、QC品質管制表、OQC出廠品質檢測表等



02

營業與服務項目

營業項目



02 營業與服務專案

營業項目

冷鏈技術
&
設計製造

半導體
&
自動化設備

智慧科技
&
多元整合

產品設計
&
量產製造

客制設計
&
設備開發

倉儲物流
&
代工管理

室內設計
&
廣告行銷



03

專業能力與技術

專業能力

專業技術

臺灣廠房



03 專業能力與技術

專業能力

核心能力

專業技術

臺灣廠房

冷鏈技術專利 – 冷鏈物流與倉儲管理

指產品從生產、貯藏、運輸到銷售的系列過程中，以製冷專業技術為基礎之上，保證產品在各環節均處於規定之低溫環境的一系列整合性規劃

冷鏈倉儲

海鮮或肉品原料廠、加工廠
進出貨驗收與溫控、結構化資料

冷庫貯藏

客戶/中盤商/超市端之展示
恆溫恆濕冷庫、自動化設備整合、
智慧倉儲系統、展示與保存設備

冷鏈運輸

低溫運送過程
貨車移動製冷/資料監控技術、
低溫保存技術、保溫箱技術



03 專業能力與技術

專業能力

核心能力

專業技術

臺灣廠房

冷鏈技術應用層面

配合資訊與通訊技術，可提升冷鏈技術的層次
達到更高效率、高標準與更全面的產品追蹤與環境控制監測



數據傳感與PLC程式設計技術

透過如溫濕度感測器等資料監測，
可控制設備與系統各方面的狀態，
確保產品保持在正確的溫度與濕度。



智慧聯網技術

透過如無線射頻RFID與5G網路等聯
網技術，可追蹤即時環境資料如溫濕
度、產品庫存、物流配送狀況、車輛
定位等，並將資訊於雲端平臺上進行
資料整合與分析，確保產品的品質在
每個環節都保持良好與穩定。



綠色能源技術

透過使用如太陽能板、風力發電、
環保製冷劑等再生能源與材料，
進而減少傳統燃料的使用與溫室
氣體的排放，邁進綠色物流、永
續冷鏈概念。



03 專業能力與技術

專業能力

核心能力

專業技術

臺灣廠房

可應用之產品類型



肉品



海鮮



生鮮蔬果



加工食品



醫藥品



電子零件



確保產品的品質穩定



保障用戶的健康與安全



提升運輸與保存的效率



降低可能的風險與折損成本



03 專業能力與技術

專業能力

專業技術

臺灣廠房

具專業、創新、可完全客制的整合性設計製造能力

具備專業技術與經驗的我們，可量身定制出最符合您需求的產品
一條龍式的整合服務，做別人不能做的，即為裕橙之核心理念

- 研究與開發設計
- 結構與機構設計
- 自動化整合設計
- 冷鏈研發設計
- 科技整合與規劃
- 研發打樣與製造能力
- 量產設計規劃與成本控制
- 擁有各項專利，以及符合各國節能商標及認證，如CE台灣歐盟、UL、NSF、HACCP等
- 供應鏈材料整合與規劃
- 半導體設備開發與製造
- 物流科技整合與規劃
- 恆溫恆濕系統設計
- 靜電與超音波系統技術
- 急速冷卻與冷凍科技系統設計
- 低溫保存設備



03 專業能力與技術

專業能力

專業技術

臺灣廠房

顧問式整合行銷業務



- 供應鏈材料、設備、系統等設計與規劃
- 專業估價與規劃
- 技術顧問服務

客制化小量研發與打樣



- 風險規劃與品質要求
- 評估量產設計規劃與整合

商品量產整合規劃

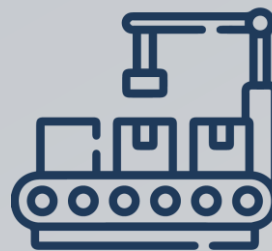

- 供應鏈材料與整合
- 上下游及末端服務
- 前端業務開發

產品開發能力



- 打樣至量產
- 手繪圖、2D圖、3D圖、動畫示意、渲染外觀、科技工程、PLC軟體、自動化、資料分析、遠程監控等



03 專業能力與技術

專業能力

專業技術

臺灣廠房



場域提供QC/OQC/IQC進料檢驗、ERP進銷存系統、小量打樣等



04

工程實績

合作客戶

設備實績

工程實績



04 工程實績

合作客戶

設備實績

工程實績



臺灣客戶

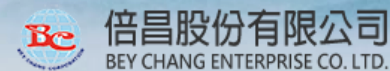

04 工程實績

合作客戶

設備實績

工程實績



全球客戶

亞洲

中國、日本、新加坡、泰國、菲律賓、柬埔寨、越南、馬來西亞、印尼

美洲

美國、關島、加拿大、智利

歐洲

西班牙、葡萄牙、義大利

非洲

埃及、馬達加斯加、阿拉伯聯合大公國

大洋洲

澳洲



04 工程實績

合作客戶

設備實績

工程實績

製冷設備 (冷凍 / 冷藏)

百貨展示恆溫恆濕肉庫



穿透式智能溫域酒櫃



急速冷凍隧道



04 工程實績

合作客戶

設備實績

工程實績

製冷設備 (冷凍 / 冷藏)

推車式急速冷凍櫃



插盤式急速冷凍櫃



可選擇 -40°C / -60°C



04 工程實績

合作客戶

設備實績

工程實績

製冷設備 (冷凍 / 冷藏)

乾濕兩用熟成櫃



04 工程實績

合作客戶

設備實績

工程實績

冷卻設備

智能多功冷卻機



降溫 / 急凍 / 冰水設備



04 工程實績

合作客戶

設備實績

工程實績

飲料設備

智能泡茶機



智能飲料機

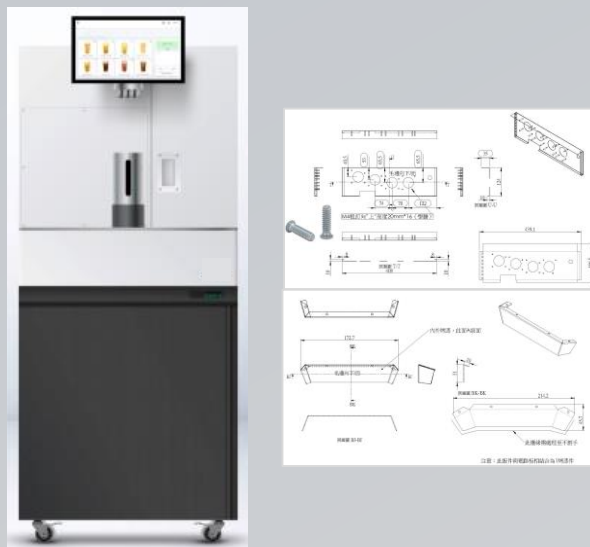

智能飲料柱



04 工程實績

合作客戶

設備實績

工程實績

生技醫療設備

醫療冷藏櫃

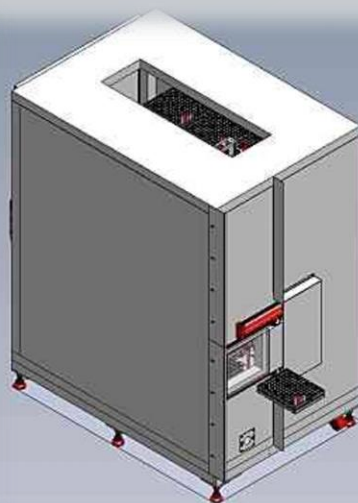
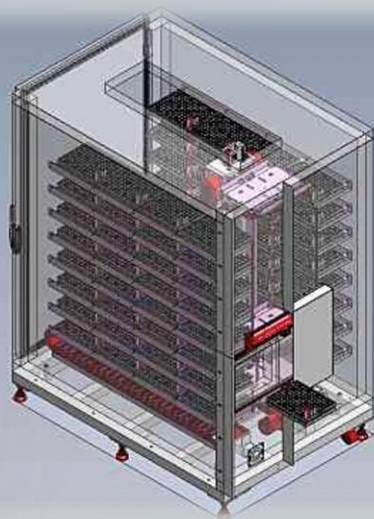

04 工程實績

合作客戶

設備實績

工程實績

半導體設備

乾膜料恆溫設備



膠帶保存設備



04 工程實績

合作客戶

設備實績

工程實績

半導體設備

Wafer自動化設備整合

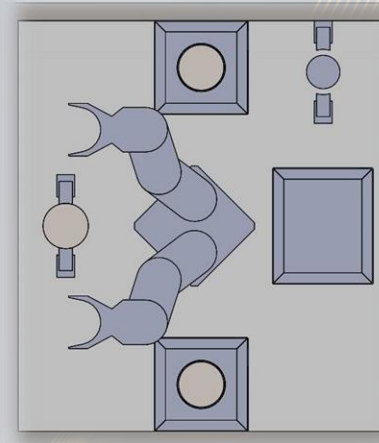
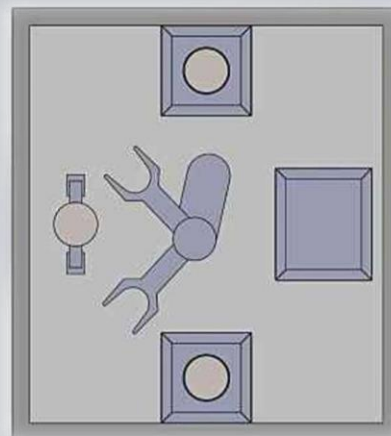
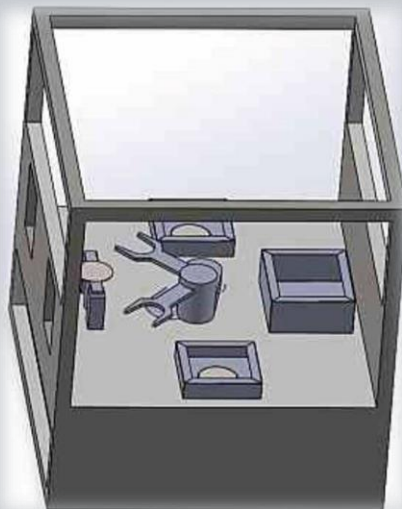
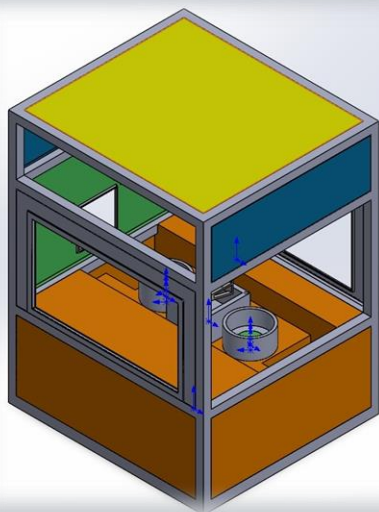

04 工程實績

合作客戶

設備實績

工程實績

中央
工廠

食品
工廠

加工廠

烘培廠

電子
科技廠

生物
科技廠

醫療
院所

等



04 工程實績

合作客戶

設備實績

工程實績

知名合作客戶包含好市多、鬍鬚張等

除製作客戶所需之發酵庫、烤箱庫、電子科技、生技醫療等設備與系統
更能提供客戶地坪的建置，完成一條龍的建設服務





Thank you for watching

